



Balancín de muelle para parques en forma de limón h521_13

Balancín de muelle en forma de limón fabricado en polietileno PEHD y madera fenólica, 100x47x87 cm. Diseño ergonómico y seguro certificado para áreas de juego públicas.

El balancín de muelle h521_13 representa una solución lúdica segura y duradera para el mobiliario de zonas verdes y parques infantiles. Gracias a su simpática silueta en forma de limón, estimula la interacción de los niños pequeños, ofreciendo una experiencia de movimiento oscilante controlado y armonioso. La estructura combina la resistencia de los paneles de **polietileno PEHD** con la estabilidad de un asiento de **madera fenólica antideslizante**, garantizando confort y seguridad incluso en condiciones climáticas variables. Diseñado para resistir el uso intensivo en contextos públicos, integra sistemas de fijación robustos para una instalación estable y duradera.

Características técnicas

- Dimensiones: L100 x P47 x H87 cm
- Área de ocupación: 9 mq
- Diseño: Silueta en forma de limón
- Muelle: Acero de alto espesor (20 mm)
- Asiento: Madera fenólica con acabado antideslizante
- Material de la silueta: Polietileno PEHD de alta densidad
- Fijación: Placas de chapa de hierro perforadas para anclaje al suelo
- Seguridad: Bordes redondeados y tapones cubretornillos de plástico de colores
- Edad de uso: 1-12 años
- Conformidad: Certificado según la normativa UNI EN1176

Imagen puramente indicativa

INFORMACIÓN

- **Altura** 87 cm
- **Longitud** 100 cm
- **Ancho** 47 cm

Balancín de muelle para parques en forma de limón h521_13

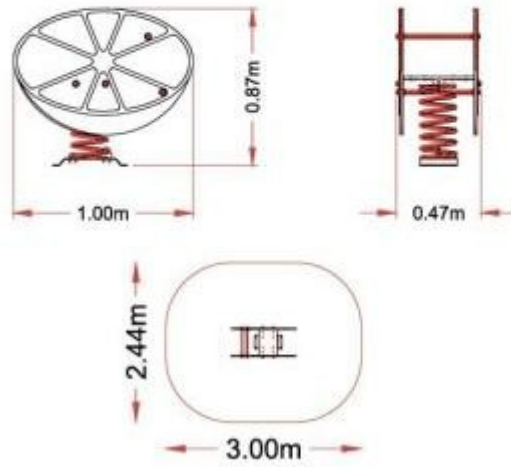

Balancín de muelle para parques en forma de limón h521_13

- : 100 cm
- : 87 cm
- : 47 cm