



Cubo de basura de pedal para uso profesional h86_106

Contenedor profesional de 70 litros en acero pintado anticorrosivo, con apertura de pedal, ruedas y acceso frontal para facilitar la extracción de la bolsa.

Este contenedor para la gestión de residuos está diseñado para satisfacer las rigurosas exigencias higiénicas y operativas de cocinas profesionales, talleres artesanales y entornos industriales. La estructura robusta de material reciclable y el sistema de apertura de pedal garantizan un uso sin manos, fundamental para prevenir contaminaciones cruzadas durante la manipulación de alimentos. El diseño funcional integra una solución de apertura delantera que transforma las operaciones de mantenimiento diario en un proceso rápido y seguro.

Características técnicas

- Dimensiones: L 45,5 x P 42 x H 70 cm
- Peso: 9,75 kg
- Capacidad: 70 litros
- Material: Acero pintado reciclable con tratamiento anticorrosivo
- Sistema de apertura: Mecanismo de pedal ancho reforzado
- Gestión de bolsa: Parte delantera que se abre para facilitar la inserción y extracción
- Movilidad: Base con 2 pies de apoyo y 2 ruedas de deslizamiento
- Transporte: Asa ergonómica integrada
- Cumplimiento: Protocolo HACCP para la seguridad alimentaria
- Color: Blanco señales

Imagen puramente indicativa

INFORMACIÓN

- **Capacidad** 70 lt
- **Puntos de fuerza** Con apertura a pedal, Con ruedas, En conformidad con HACCP

Cubo de basura de pedal para uso profesional h86_106



HOLITY.COM



HOLITY.COM

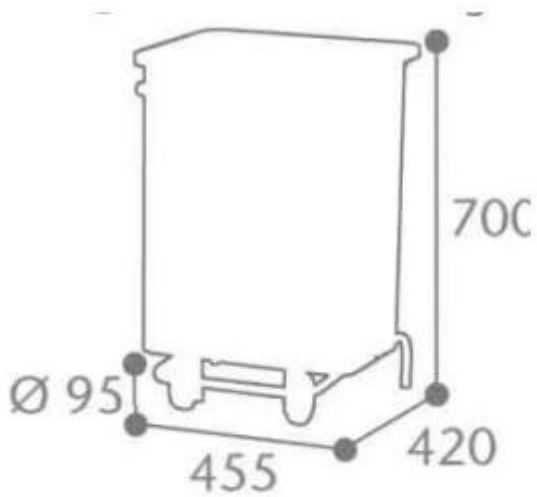

HOLITY.COM

Cubo de basura
de pedal para
uso profesional h86_106

Capacidad: 70 lt