



Dispositivo para gimnasia outdoor h939_54

Equipo de fitness outdoor h939_54 en acero galvanizado (127x53x195 cm) para el refuerzo de las piernas. Certificado EN16630 para áreas públicas y parques.

El **dispositivo para fitness outdoor h939_54** es una estación gimnástica profesional diseñada para el fortalecimiento de los miembros inferiores y la mejora de la movilidad articular. Desarrollado para contextos de alta frecuencia como parques públicos y circuitos de salud, el equipo permite un entrenamiento específico en la **estabilidad y flexibilidad de las piernas** a través de un movimiento de empuje controlado. El diseño sigue rigurosos criterios ergonómicos para garantizar un ejercicio biomecánicamente correcto, apoyando al usuario en el fortalecimiento de las articulaciones inferiores con total seguridad.

Características técnicas

- **Dimensiones totales:** 127 x 53 x 195 cm
- **Área de seguridad requerida:** 200 x 300 cm
- **Requisitos del usuario:** Altura mínima recomendada superior a 140 cm
- **Estructura portante:** Postes de acero galvanizado con diámetro de 114 mm
- **Sistema de anclaje:** Base de 300 mm de diámetro y 4 mm de espesor, preparada con 4 orificios para tacos metálicos M120X100
- **Componentes:** Asiento, respaldo y bases realizados en polietileno y acero de alta resistencia; cubretornillos en aluminio
- **Tratamiento protector:** Ciclo de fosfatación y pintura en polvo electrostática anticorrosión a base de resina de poliéster

- **Instalación:** Fijación obligatoria sobre plintos de hormigón (50x50x50 cm) o losa de hormigón (15 cm) mediante tacos de expansión
- **Conformidad normativa:** Certificación EN16630 para equipos deportivos outdoor de acceso libre

Imagen puramente indicativa

INFORMACIÓN

HOLITY.COM

Dispositivo para gimnasia outdoor h939_54



HOLITY.COM



HOLITY.COM

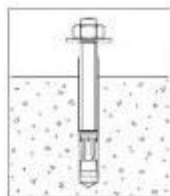
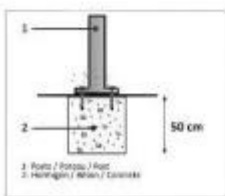
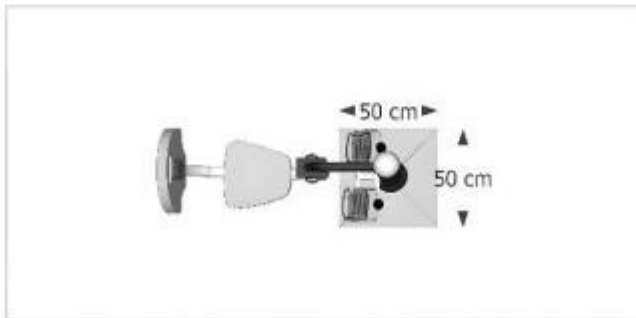

HOLITY.COM